

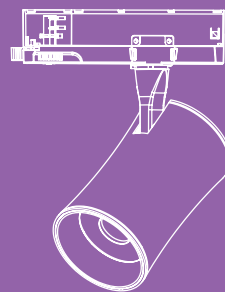

СВЕТИЛЬНИКИ
ДЛЯ ШИНОПРОВОДА.
ПРОЖЕКТОРЫ



СВЕТИЛЬНИКИ ДЛЯ ШИНОПРОВОДА. ПРОЖЕКТОРЫ



PC.PRO AS 10 T3, AS 11 T3

Трековый прожектор на трёхфазный шинопровод. Широкий выбор светодиодных модулей, мощностей, а также световых пучков на базе отражателя. Доступная версия с управлением по DALI.



PC.PRO AS 20 T3, AS 21 T3

Трековый прожектор на трёхфазный шинопровод. Широкий выбор светодиодных модулей, мощностей, а также световых пучков на базе линзы для сильных контрастов. Доступная версия с управлением по DALI.

РС.ПРО AS 10 T3, AS 11 T3 СВЕТОДИОДНЫЙ СВЕТИЛЬНИК ДЛЯ ШИНОПРОВОДА



5 лет
ГАРАНТИИ

50 000 ч
СРОК СЛУЖБЫ

**ОТРАЖА-
ТЕЛЬ**

ЭЛЕКТРИЧЕСКИЕ ПОКАЗАТЕЛИ

Мощность, Вт	До 39 (AS 10), до 29 (AS 11)
Номинальное напряжение, В	АС 230
Рабочее напряжение, В	АС 198–264 / DC 198–280
Частота, Гц	50 / 60
Коэффициент мощности	>0,95
Класс защиты от поражения электрическим током	Класс II

СВЕТОТЕХНИЧЕСКИЕ ПОКАЗАТЕЛИ

Светоотдача, лм/Вт	До 140
Световой поток, лм	До 5400
Цветовая температура, К	2700 / 3000 / 3500 / 4000
Индекс цветопередачи	>80, >90
Коэффициент пульсации, %	<5
Углы светораспределения, °	12 / 24 / 36 / 55
Номинальный срок службы, ч	50 000 (L70B50)

МЕХАНИЧЕСКИЕ ПОКАЗАТЕЛИ

Материал корпуса	Алюминий
Цвет корпуса	Белый / черный / серый
Материал отражателя	Алюминий
Ударопрочность	IK 02
Степень защиты IP	IP 20
Диапазон рабочих температур, °С	-20...+40

ПРОЧИЕ ПОКАЗАТЕЛИ

Гарантия, лет	5
Версия с блоком аварийного питания	Нет
Подходит для установки на 3-фазный шинопровод	Да

Фотометрия

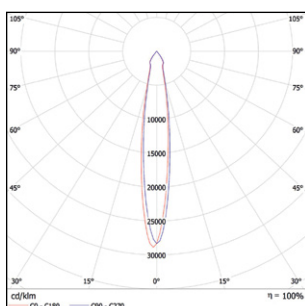

AS 10 T3 N

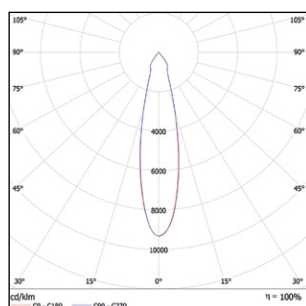

AS 10 T3 M

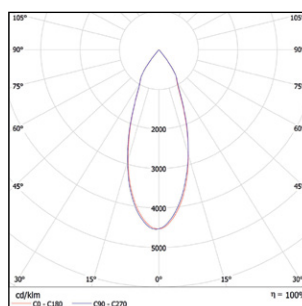

AS 10 T3 W

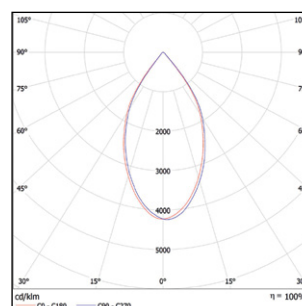

AS 10 T3 VW

РС.ПРО AS 10 T3, AS 11 T3

Фотометрия

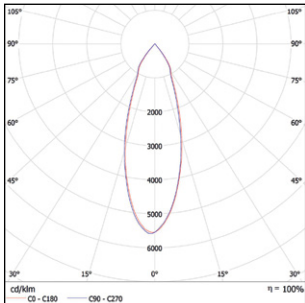

AS 11 T3 W

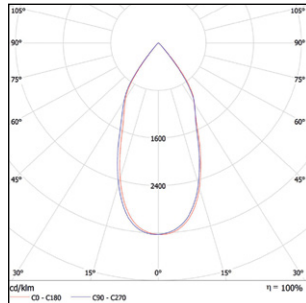

AS 11 T3 VW

Габаритные размеры, мм

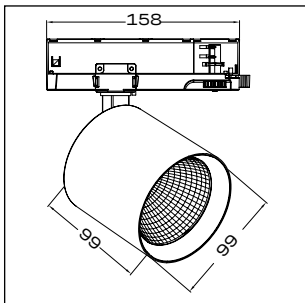

AS 10 T3

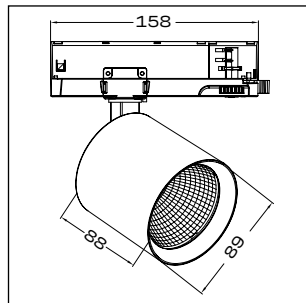

AS 11 T3

Дополнительные изображения



AS 10 T3 BK



AS 10 T3 BK



AS 10 T3 BK



AS 10 T3 BK



AS 10 T3 WH



AS 10 T3 WH



AS 10 T3 WH



AS 10 T3 WH

СВЕТИЛЬНИКИ ДЛЯ ШИНОПРОВОДА. ПРОЖЕКТОРЫ

РС.ПРО AS 10 Т3, AS 11 Т3

Модели серии

Код РС	Артикул	Наименование	Мощность, Вт	Световой поток, лм	Цветовая температура, К	ДхШхВ, мм	Вес, кг
1795480	11021023008	AS 10 Т3 41 VW 940 WH	39	4200	4000	99x99x99	0,6
1795478	11021023021	AS 10 Т3 41 W 930 BK	39	4000	3000	99x99x99	0,6
1795479	11021023022	AS 10 Т3 41 VW 930 WH	39	3900	3000	99x99x99	0,6
1795481	11021023023	AS 10 Т3 41 W 930 WH	39	4000	3000	99x99x99	0,6
1795482	11021023024	AS 10 Т3 43 VW 840 BK	39	5000	4000	99x99x99	0,6
1795483	11021023025	AS 10 Т3 43 W 840 BK	39	4900	4000	99x99x99	0,6
1795484	11021023026	AS 10 Т3 43 N 840 WH	39	5200	4000	99x99x99	0,6
1795485	11021023027	AS 10 Т3 43 W 840 WH	39	5000	4000	99x99x99	0,6
1834999	11021023040	AS 10 Т3 41 VW 840 WH	39	5000	4000	99x99x99	0,6
1835000	11021023041	AS 10 Т3 41 M 840 WH	39	5400	4000	99x99x99	0,6
1835001	11021023042	AS 10 Т3 41 W 840 WH	39	4900	4000	99x99x99	0,6
1835008	11021023096	AS 10 Т3 33 VW 927 WH	36	3600	2700	99x99x99	0,6
1835009	11021023097	AS 10 Т3 32 VW 930 WH	29	2900	3000	99x99x99	0,6
1835010	11021023098	AS 10 Т3 41 VW 930 BK	39	3900	3000	99x99x99	0,6
1835024	11021023119	AS 10 Т3 39 W 927 BK	39	4200	2700	99x99x99	0,6
1835029	11021023126	AS 10 Т3 27 W 927 WH	30	3000	2700	99x99x99	0,6
1835030	11021023127	AS 10 Т3 27 W 930 WH	29	3100	3000	99x99x99	0,6
1842036	11021023143	AS 10 Т3 41 M 930 BK	39	4000	3000	99x99x99	0,6
1842037	11021023144	AS 10 Т3 41 M 930 WH	39	4000	3000	99x99x99	0,6
1842038	11021023145	AS 10 Т3 41 M 940 BK	39	4500	4000	99x99x99	0,6
1842039	11021023146	AS 10 Т3 41 M 940 WH	39	4500	4000	99x99x99	0,6
1842040	11021023147	AS 10 Т3 41 W 940 BK	39	4300	4000	99x99x99	0,6
1842041	11021023148	AS 10 Т3 41 W 940 WH	39	4300	4000	99x99x99	0,6
1842042	11021023149	AS 10 Т3 41 VW 940 BK	39	4200	4000	99x99x99	0,6
1842043	11021023150	AS 10 Т3 22 W MEAT BK	30	2300	Спец. модуль для мяса	99x99x99	0,6
1842046	11021023153	AS 10 Т3 30 M 940 WH	30	3400	4000	99x99x99	0,6
1842047	11021023154	AS 10 Т3 30 VW 940 WH	30	3400	4000	99x99x99	0,6
1889200	11021023208	AS 10 Т3 39 W 927 WH	39	4200	2700	99x99x99	0,6
1889203	11021023226	AS 10 Т3 22 W MEAT WH	30	2300	Спец. модуль для мяса	99x99x99	0,6
1889195	11021123157	AS 11 Т3 22 VW MEAT WH	30	2300	Спец. модуль для мяса	89x89x88	0,5
1889199	11021123204	AS 11 Т3 22 W MEAT WH	30	2300	Спец. модуль для мяса	89x89x88	0,5

РС.ПРО AS 20 T3, AS 21 T3 СВЕТОДИОДНЫЙ СВЕТИЛЬНИК ДЛЯ ШИНОПРОВОДА

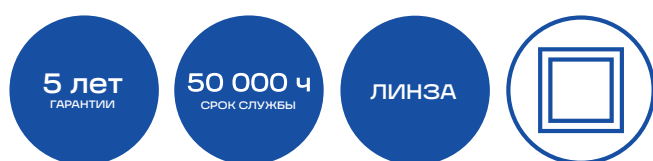

ЭЛЕКТРИЧЕСКИЕ ПОКАЗАТЕЛИ

Мощность, Вт	До 29 (AS 20), до 39 (AS 21)
Номинальное напряжение, В	АС 230
Рабочее напряжение, В	АС 198–264 / DC 198–280
Частота, Гц	50 / 60
Коэффициент мощности	>0,95
Класс защиты от поражения электрическим током	Класс II

СВЕТОТЕХНИЧЕСКИЕ ПОКАЗАТЕЛИ

Светоотдача, лм/Вт	До 110
Световой поток, лм	До 4100
Цветовая температура, К	2700 / 3000 / 3500 / 4000
Индекс цветопередачи	>80, >90
Коэффициент пульсации, %	<5
Углы светораспределения, °	12 / 24 / 36 / 50
Номинальный срок службы, ч	50 000 (L70B50)

МЕХАНИЧЕСКИЕ ПОКАЗАТЕЛИ

Материал корпуса	Алюминий
Цвет корпуса	Белый / черный / серый
Материал линзы	Поликарбонат
Ударопрочность	IK 02
Степень защиты IP	IP 20
Диапазон рабочих температур, °С	-20...+40 (кроме EL)

ПРОЧИЕ ПОКАЗАТЕЛИ

Гарантия, лет	5
Версия с блоком аварийного питания	Нет
Подходит для установки на 3-фазный шинопровод	Да

Фотометрия

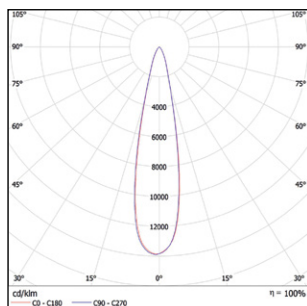

AS 20 T3 N

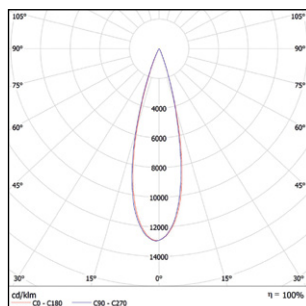

AS 20 T3 M

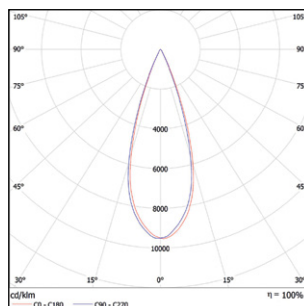

AS 20 T3 W

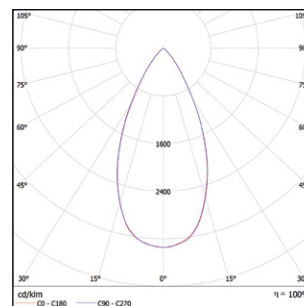

AS 20 T3 VW

СВЕТИЛЬНИКИ ДЛЯ ШИНОПРОВОДА. ПРОЖЕКТОРЫ

РС.ПРО AS 20 Т3, AS 21 Т3

Модели серии

Код РС	Артикул	Наименование	Мощность, Вт	Световой поток, лм	Цветовая температура, К	ДхШхВ, мм	Вес, кг
1795488	11022023030	AS 20 Т3 30 W 935 WH	29	3200	3500	84x84x135	0,6
1795489	11022023031	AS 20 Т3 30 M 935 WH	29	3000	3500	84x84x135	0,6
1795490	11022023032	AS 20 Т3 30 N 935 WH	29	2900	3500	84x84x135	0,6
1795491	11022023033	AS 20 Т3 30 W 935 BK	29	3200	3500	84x84x135	0,6
1842044	11022023151	AS 20 Т3 30 M 935 BK	29	3000	3500	84x84x135	0,6
1842045	11022023152	AS 20 Т3 30 VW 935 BK	29	2400	3500	84x84x135	0,6
1835014	11022123102	AS 21 Т3 35 VW 935 BK	39	3600	3500	94x94x135	0,8
1835015	11022123103	AS 21 Т3 35 M 935 BK	39	4100	3500	94x94x135	0,8
1835016	11022123104	AS 21 Т3 35 N 935 BK	39	3800	3500	94x94x135	0,8
1835031	11022123128	AS 21 Т3 35 VW 935 WH	39	3600	3500	94x94x135	0,8
1835032	11022123129	AS 21 Т3 35 M 935 WH	39	4100	3500	94x94x135	0,8
1835033	11022123130	AS 21 Т3 35 N 935 WH	39	3800	3500	94x94x135	0,8



ООО «Русский Свет», 170100, Тверская обл., г. Тверь, пр. Победы, д. 71, пом. 5

